

FlexTop 270 laptop stand

BNEFT270

Manual / Mode d'emploi / Handbuch / Handleiding



Front / Avant / Vorderseite / Voorzijde

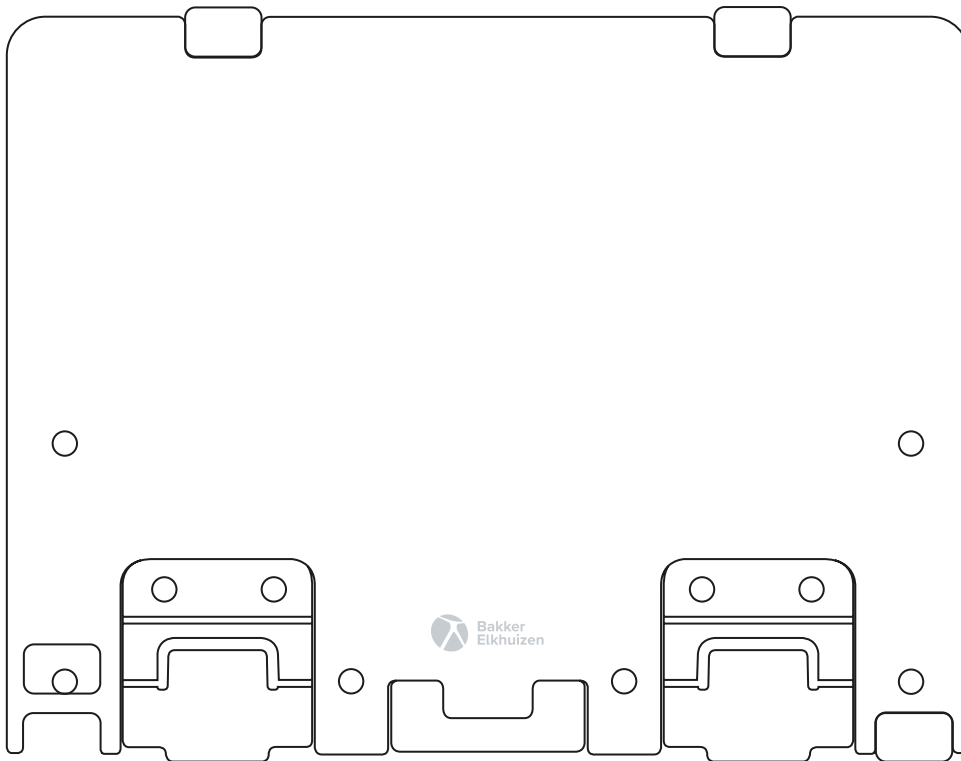

Back / Arrière / Hinterseite / Achterzijde

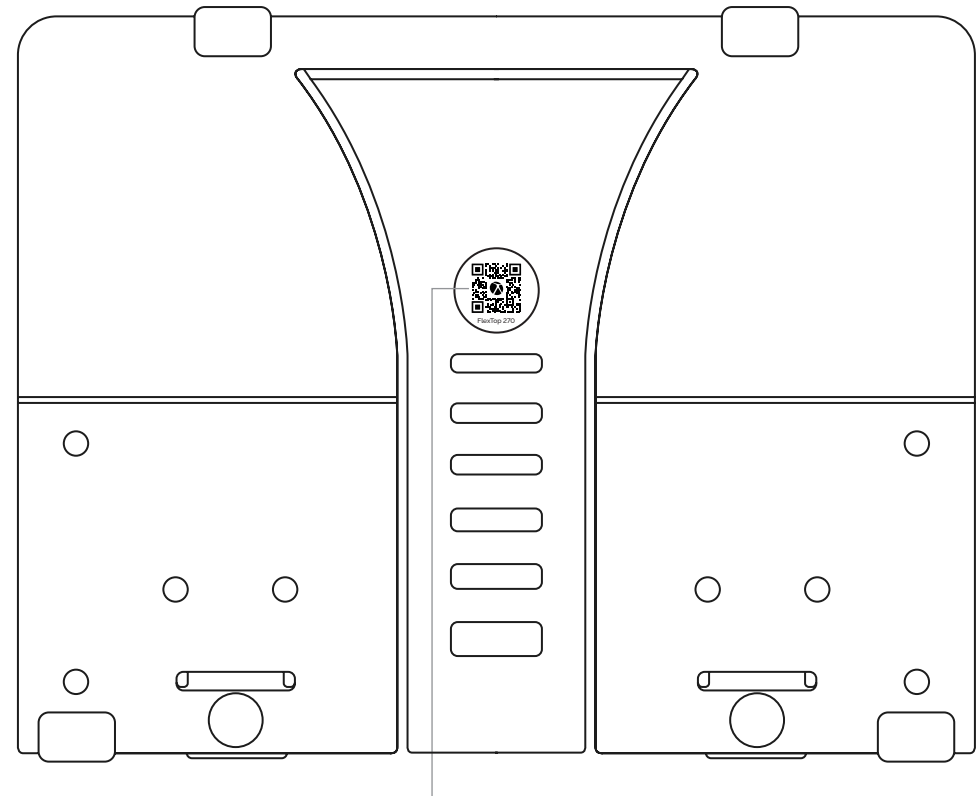

For more information scan the code / Pour plus d'informations, scannez le code / Für weitere Informationen scannen Sie den Code / Scan de code voor meer informatie



FlexTop 270 laptop stand

BNEFT270

Manual / Mode d'emploi / Handbuch / Handleiding

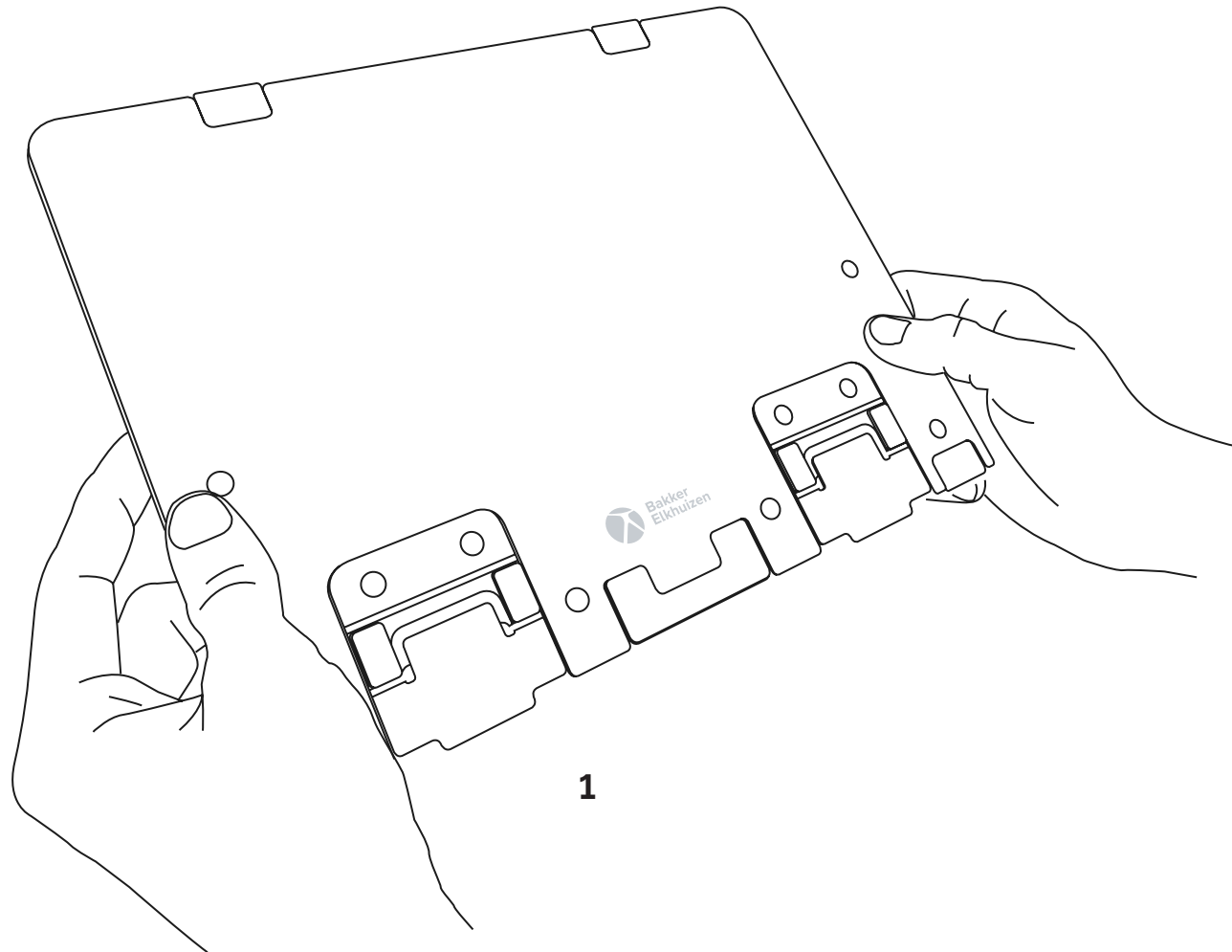

FlexTop 270 laptop stand

BNEFT270

Manual / Mode d'emploi / Handbuch / Handleiding

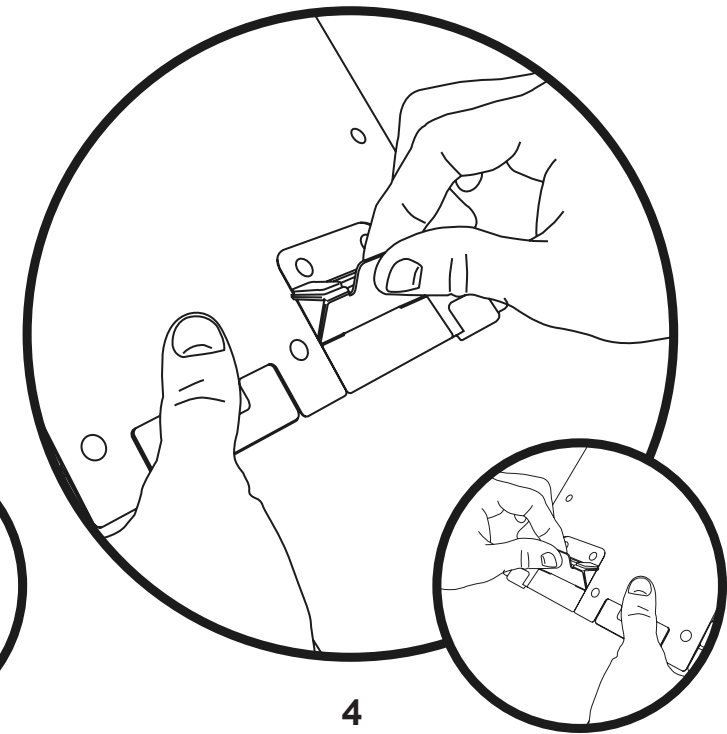
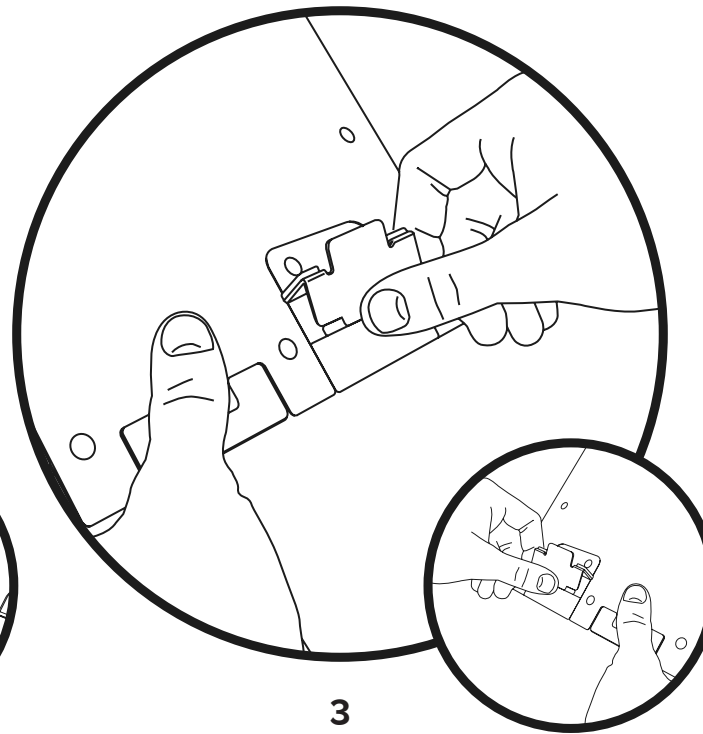
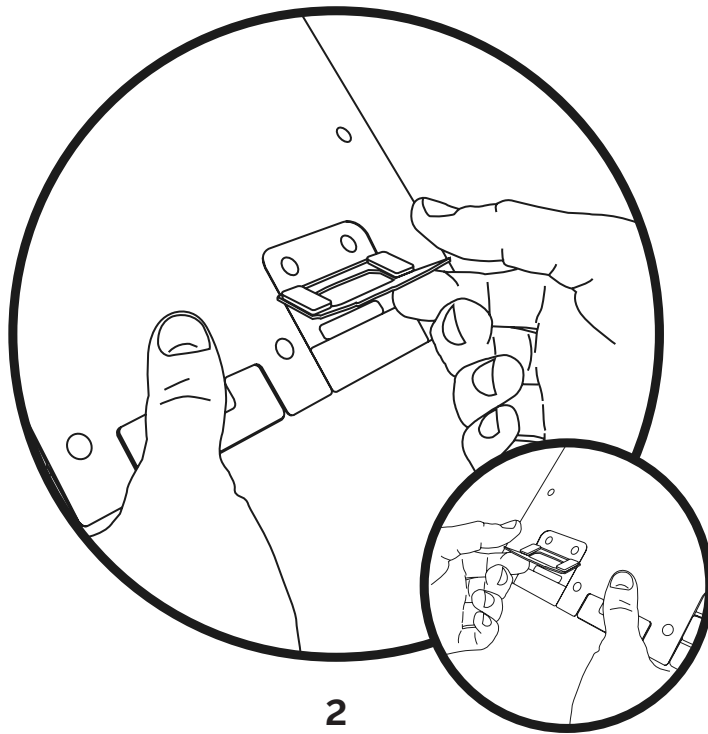

FlexTop 270 laptop stand

BNEFT270

Manual / Mode d'emploi / Handbuch / Handleiding

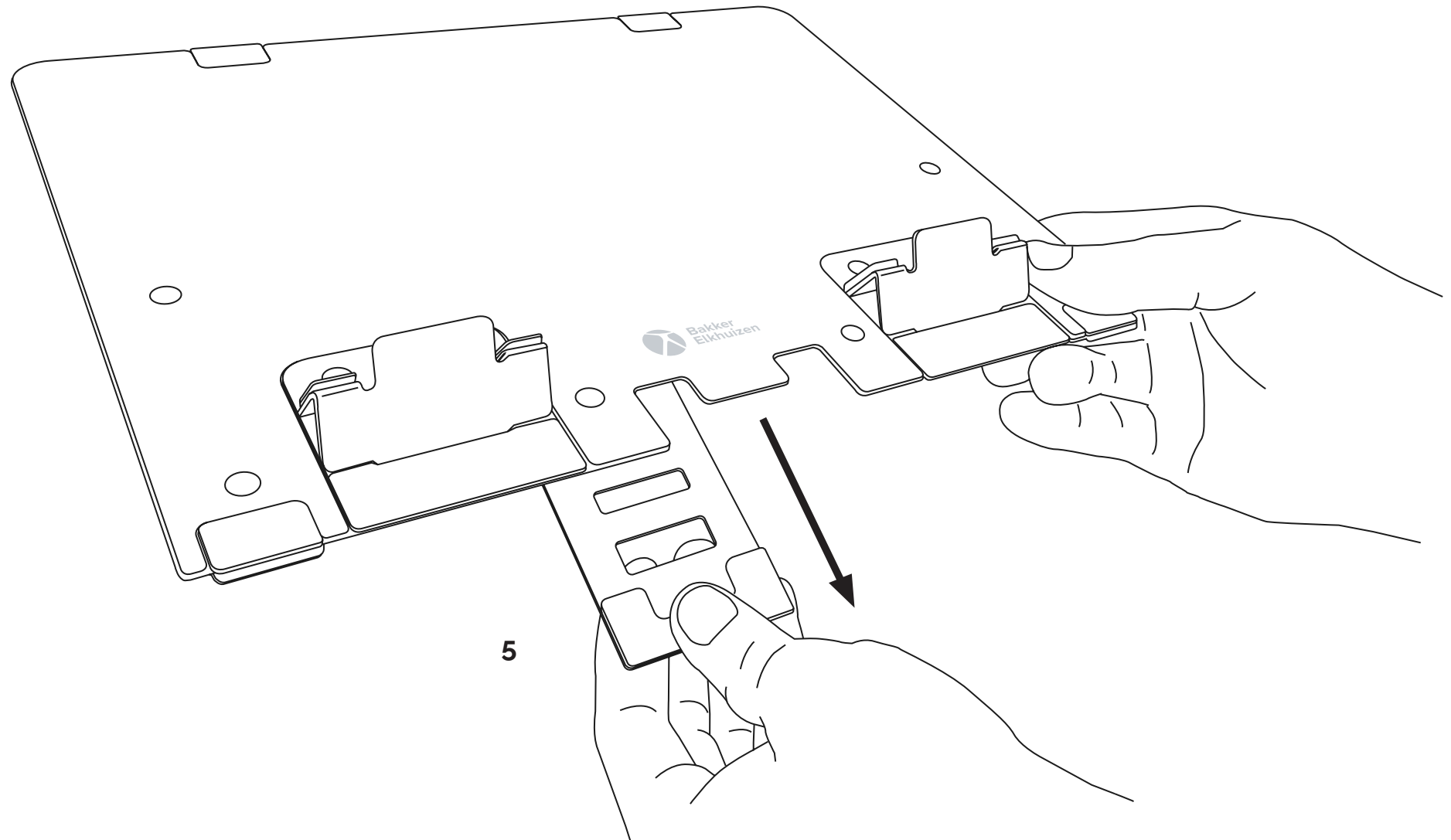

FlexTop 270 laptop stand

BNEFT270

Manual / Mode d'emploi / Handbuch / Handleiding

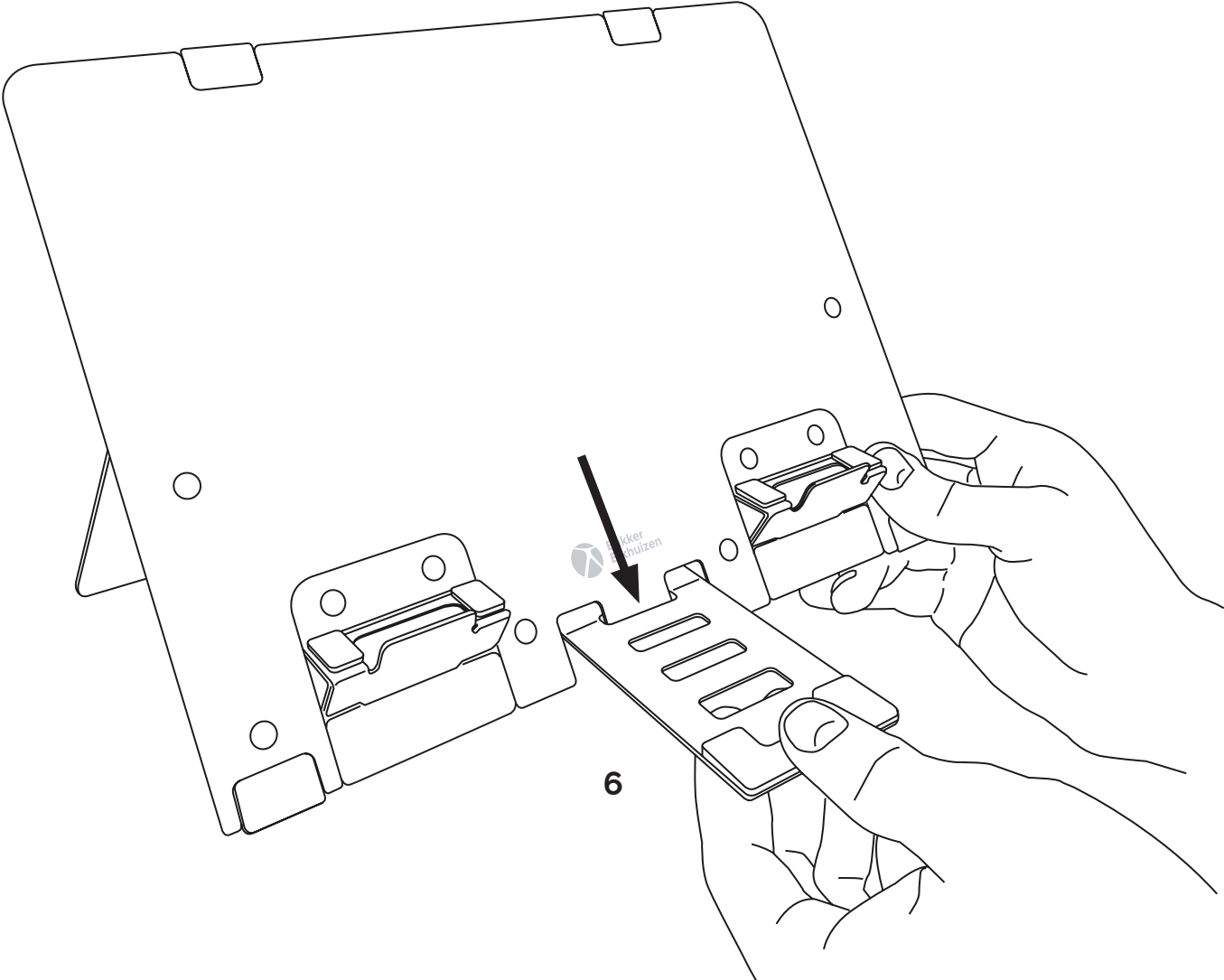

FlexTop 270 laptop stand

BNEFT270

Manual / Mode d'emploi / Handbuch / Handleiding

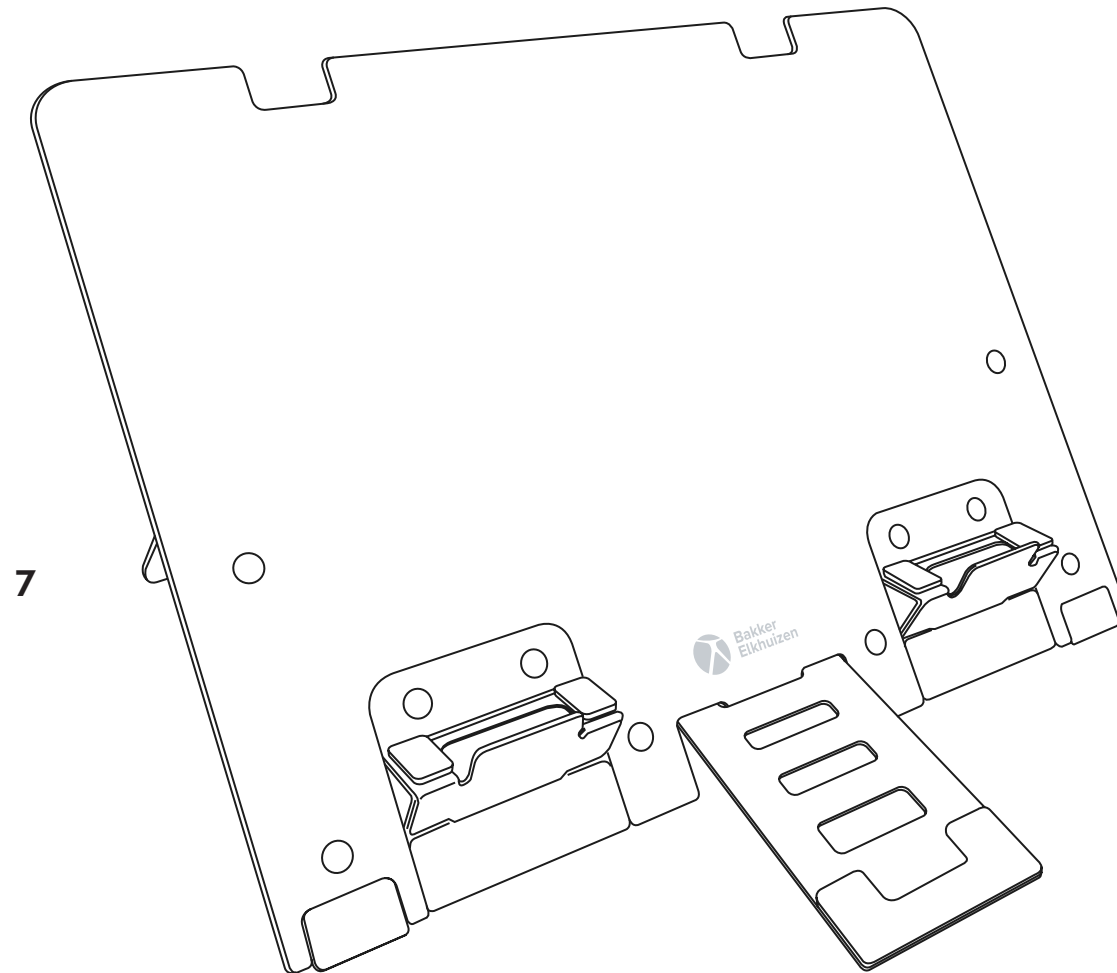

FlexTop 270 laptop stand

BNEFT270

Manual / Mode d'emploi / Handbuch / Handleiding

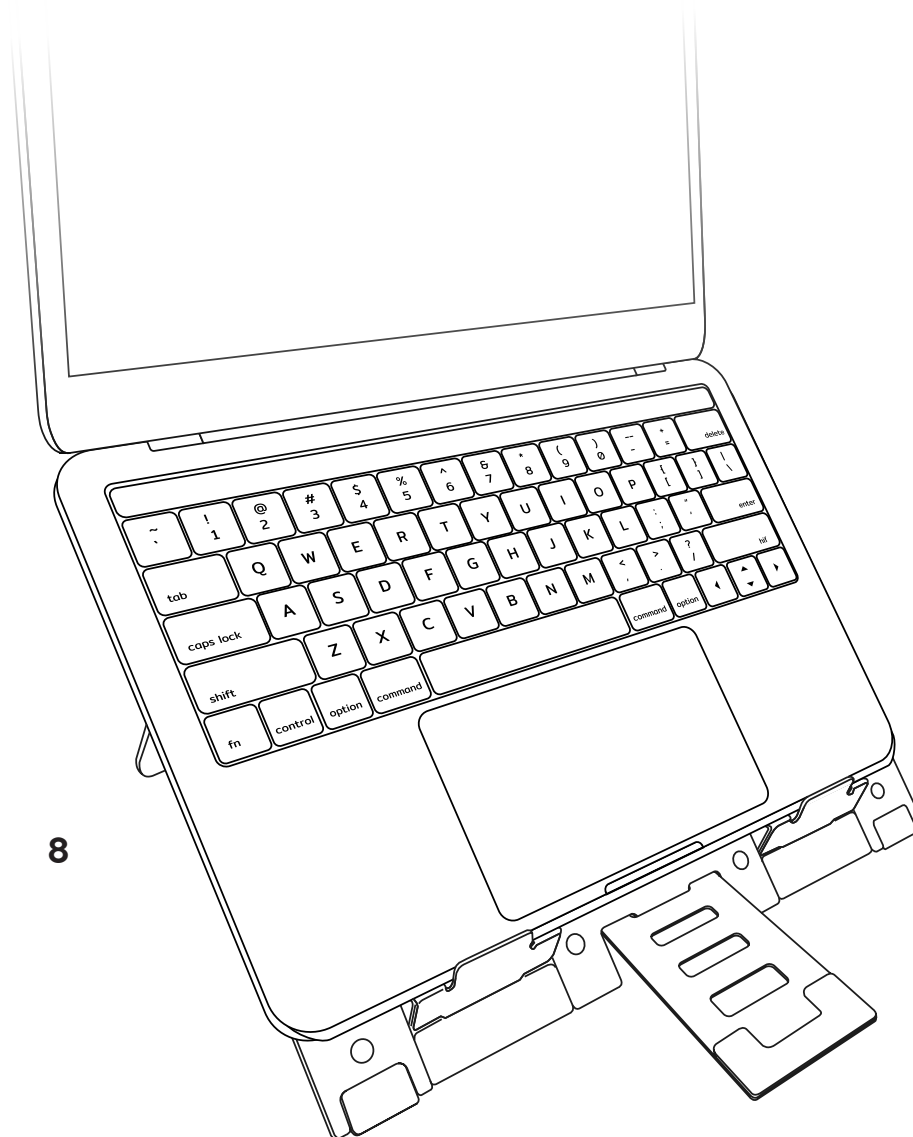

EN At end of life, the resources used in this product can be recycled if it is disposed with plastic waste or with tin cans.

FR En fin de vie, les ressources utilisées dans ce produit peuvent être recyclées s'il est éliminé avec les déchets plastiques ou les boîtes de conserve.

DE Am Ende des Lebenszyklus können die in diesem Produkt verwendeten Ressourcen recycelt werden, wenn es mit Kunststoffabfällen oder mit Blechdosen entsorgt wird.

NL Aan het einde van de levensduur kunnen de grondstoffen in dit product worden gerecycled bij het plastic en blik afval.

FlexTop 270 laptop stand

BNEFT270

Manual / Mode d'emploi / Handbuch / Handleiding

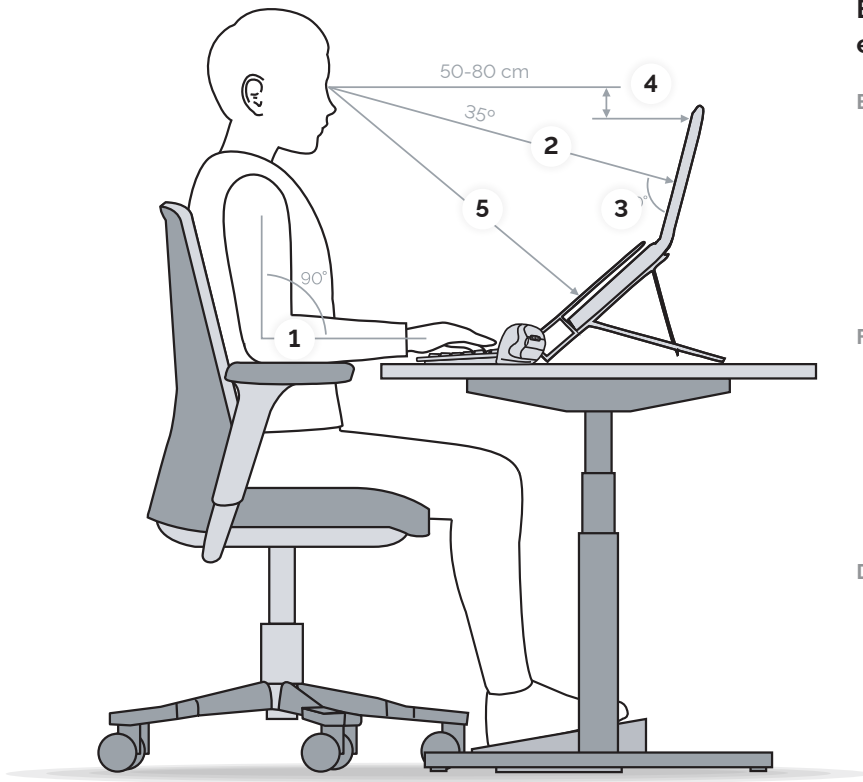

Best viewing height and angle / La meilleure hauteur et le meilleur angle de vue / Optimale Sichthöhe und -winkel / Beste kijkhoogte en -hoek

Ergonomic guidelines / directives ergonomique / ergonomische Richtlinien / ergonomische richtlijnen

- EN**
1. Adjust the arm rest of your chair so that it is level with the height of the desk or keyboard. In this position your shoulders should be relaxed;
 2. Adjust the screen distance (usually between 50-80 cm or 20-35 ins), so that you can comfortably read the display;
 3. Angle the screen so that it is perpendicular (90 deg.) to your line of sight;
 4. Ensure the top of the screen is at eye level or just below (within 10 cm/4 ins);
 5. When working with documents, use the in-line document holder between the screen and the keyboard.
- FR**
1. Réglez l'accoudoir de votre chaise afin qu'il arrive à la hauteur du bureau ou du clavier. Dans cette position, vos épaules doivent être détendues ;
 2. Réglez la distance de l'écran (généralement entre 50 et 80 cm), afin que vous puissiez lire confortablement l'écran
 3. Orientez l'écran de façon à ce qu'il soit perpendiculaire (90 degrés) par rapport à la fenêtre (si c'est le cas);
 4. Assurez-vous que le haut de l'écran soit à la hauteur de vos yeux ou juste en dessous (à moins de 10 cm)
 5. Utilisez un porte-document positionné entre l'écran et le clavier lorsque vous travaillez avec des documents.
- DE**
1. Stelle die Armlehnen deines Stuhls so ein, dass sie sich auf gleicher Höhe mit der Höhe des Tisches oder der Tastatur befinden. In dieser Position sollten deine Schultern entspannt sein.
 2. Stelle den Abstand des Bildschirms so ein (idealerweise zwischen 50-80 cm), dass du den Bildschirm bequem ablesen kannst.
 3. Richte den Bildschirm so aus, dass er Senkrecht (90 Grad) zu deiner Sichtlinie steht.
 4. Achte darauf, dass sich der obere Rand des Bildschirms auf Augenhöhe oder knapp darunter befindet (innerhalb von 10 cm);
 5. Verwende bei der Arbeit mit Dokumenten einen Inline-Dokumentenhalter zwischen Bildschirm und Tastatur.
- NL**
1. Stel de arMLEuning van je stoel zo af dat deze gelijk staat met de hoogte van de tafel of het toetsenbord. In deze positie moeten je schouders ontspannen zijn;
 2. Pas de schermafstand aan (meestal tussen 50-80 cm of 20-35 inch), zodat je het scherm comfortabel kunt lezen;
 3. Richt het scherm zo dat het loodrecht (90 graden) ten opzichte van je gezichtslijn staat;
 4. Zorg ervoor dat de bovenkant van het scherm op ooghoogte is of er net onder (binnen 10 cm);
 5. Gebruik een in-line documenthouder tussen het scherm en het toetsenbord als je met documenten werkt.

BakkerElkhuizen
Taalstraat 151
5261 BC Vught
The Netherlands

+31 (0)36 546 7265
email. info@bakkerelkhuizen.com
www.bakkerelkhuizen.com



DD | DUTCH
DESIGN



**Bakker
Elkhuizen**

All rights reserved. All trade names are registered trademarks of the respective manufacturers. All specifications are subject to change of changes without notice / Alle Rechte vorbehalten.
Alle Handelsnamen sind eingetragene Warenzeichen der jeweiligen Hersteller. Alle Spezifikationen können sich ändern von Änderungen ohne Vorankündigung / Tous les droits sont réservés.
Tous les noms commerciaux sont marques déposées respectives fabricants. Toutes les spécifications sont sujettes à changement de modifications sans préavis / Alle rechten voorbehouden.
Alle handelsnamen zijn gedeponeerde handelsmerken van de respectievelijke fabrikanten. Alle specificaties zijn onder voorbehoud van wijzigingen zonder voorafgaande kennisgeving.